

УНИВЕРСАЛЬНОЕ ЗАРЯДНОЕ УСТРОЙСТВО ЛЯ АККУМУЛЯТОРОВ 12V

РУКОВОДСТВО ПО ЭКСПЛУАТАЦИИ

Универсальное зарядное устройство для аккумуляторов 12V
Модель: QUMO Thunder Mini 10A

Уважаемый покупатель!

Благодарим Вас за выбор нашей продукции, выпускаемой торговой маркой QUMO. Внимательно изучите настоящее руководство по эксплуатации до начала использования прибора. Настоящее руководство по эксплуатации содержит основные сведения, необходимые для правильного и безопасного использования, обслуживания прибора, а также ухода за ним. Позаботьтесь о сохранности настоящего руководства, используйте его в качестве справочного материала при дальнейшем использовании прибора. Обращаем Ваше внимание, что в связи с постоянной работой по совершенствованию продукции компании QUMO, повышающей его надежность, улучшающей качество и характеристики, в конструкцию прибора могут быть внесены изменения, не влекущие за собой существенных изменений в процесс эксплуатации и не отраженные в настоящем руководстве по эксплуатации. Данное устройство – зарядное устройство для автомобильного аккумулятора QUMO Thunder Mini 10A

ОСНОВНЫЕ ТЕХНИЧЕСКИЕ ХАРАКТЕРИСТИКИ

1. Зарядное устройство предназначено для зарядки аккумуляторов (аккумуляторных батарей) напряжением 12 Вольт.
2. Входное напряжение переменного тока: 150-250В 47/63 Гц
3. Высокая эффективность (>87%)
4. Допустимая температура при использовании устройства: -20 - +90°C
5. Размер устройства: 168x78x62мм
6. Выходной ток: максимально 10 Ампер.
7. Функция 3-ступенчатого процесс зарядки аккумулятора (обеспечивает наилучшее емкость и эффективную зарядку аккумулятора).
8. Встроенная функция «Автоматическая защита», защищает прибор от короткого замыкания и выхода из строя.
9. Точный индикатор заряда: LCD-дисплей позволяет быстро понять текущий статус заряда аккумуляторной батареи.
10. Автоматическая индикация батареи (без автоматического отключения батареи)
11. Несложный принцип использования установки и использования прибора, не требующий профессиональных знаний.
12. Напряжение зарядки адаптируется к температуре, что может предотвратить чрезмерную или недостаточную зарядку аккумулятора.

ОСНОВНЫЕ СОСТАВЛЯЮЩИЕ LCD-ДИСПЛЕЯ

1. Индикатор уровня напряжения
2. Окно отображения данных
3. Значок напряжения
4. Индикатор статуса заряда
5. Индикатор полного заряда батареи
6. Процент заряда батареи
7. Индикатор уровня батареи

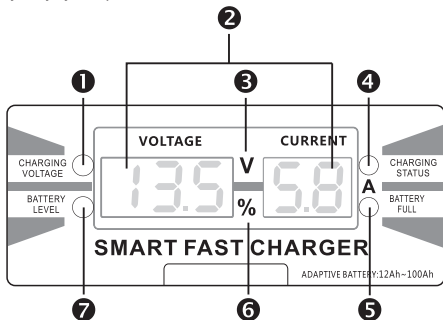

ОСНОВНЫЕ ФУНКЦИИ LCD-ДИСПЛЕЯ

При активных обозначениях «Индикатор уровня напряжения» горит и «Индикатор статуса заряда» мигает, происходит заряд аккумуляторной батареи, дисплей показывает значения заряда, например: 14.5V и 5.8A

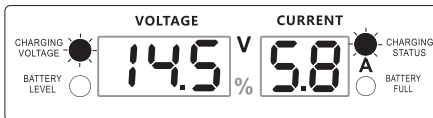

При активных обозначениях «Индикатор уровня батареи» горит и «Индикатор статуса заряда» мигает, происходит заряд аккумуляторной батареи, дисплей показывает значения заряда, например: 95% и 5.8A

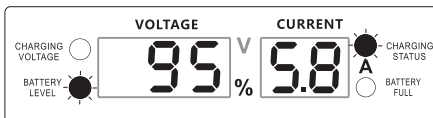

При активных обозначениях «Индикатор уровня напряжения» горит и «Индикатор полного заряда батареи» горит, заряд аккумуляторной батареи завершен, дисплей показывает значения заряда, например: 13.5V, информируя о полном заряде батареи.

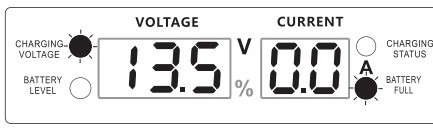

При активных обозначениях «Индикатор уровня батареи» горит и «Индикатор полного заряда батареи» горит, заряд аккумуляторной батареи завершен, дисплей показывает значения заряда, например: 100%, информируя о полном заряде батареи.

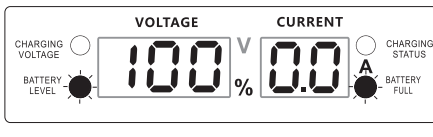

РЕЖИМЫ РАБОТЫ ИНДИКАТОРА ЗАРЯДА БАТАРЕИ

В зависимости от используемого режима работы, световой индикатор мигает с разной частотой (отображая фазы зарядки аккумуляторной батареи)

1. Быстрый: период мерцания 0.4 секунды, производительность < 30%
2. Средний: период мерцания 0.8 секунды, 75% > производительность > 30%
3. Медленный: период мерцания 0.8 секунды, 90% > производительность > 75%
4. Самый медленный: период мерцания 3.2 секунды, производительность > 90%

ТЕХНИКА БЕЗОПАСНОСТИ-МЕРЫ ПРЕДОСТОРОЖНОСТИ

1. Запрещается самостоятельная разборка прибора.
2. Запрещается дотрагиваться до корпуса прибора мокрыми руками/дотрагиваться до оголенных частей кабелей руками.
3. Не допускайте перегрева зарядного устройства.
4. Не кладите тяжелые предметы на корпус устройства.
5. Не располагайте устройство вблизи легко воспламеняемых материалов во избежание возникновения пожара.
6. Не используйте прибор при сырой погоде или повышенной влажности во избежание короткого замыкания.
7. Не перекрывайте вентиляционные отверстия и не используйте прибор в небольших замкнутых пространствах для снижения риска перегрева устройства.
8. Не подвергайте зарядное устройство длительному воздействию солнечных лучей или высокой температуры окружающей среды.
9. Не заряжайте замерзший или поврежденный аккумулятор.
10. Не заряжайте не перезаряжаемые батареи.
11. Не кладите зарядное устройство на аккумулятор во время зарядки.
12. При работе со свинцово-кислотным аккумулятором снимайте личные металлические предметы, такие как кольца, браслеты, ожерелья, часы.
13. Не курите рядом с устройством, чтобы не допустить возникновения искры и дальнейшей пожароопасной ситуации.
14. Отключайте зарядное устройство от розетки переменного тока перед выполнением любых работ по обслуживанию или чистке устройства.

ПРИНЦИП РАБОТЫ 3-Х ЭТАПНОГО (ФАЗНОГО) ЗАРЯДНОГО УСТРОЙСТВА

1. Первая фаза «Постоянный ток» (ступень постоянного тока/этап объемной нагрузки). Эта фаза возникает, когда зарядное устройство подключается к сильно разряженной батарее. Зарядное устройство обеспечивает постоянный ток, обычно максимальный ток, который зарядное устройство способно производить. В результате батарея поглощает заряд, и ее напряжение повышается.
2. Вторая фаза «Постоянное напряжение» (ступень повышения постоянного напряжения). На этом этапе аккумулятор продолжает заряжаться при постоянном (повышенном) напряжении, но ток заряда уменьшается. Напряжение в этой фазе слишком высоко, чтобы работать постоянно, но она позволяет зарядить аккумулятор за относительно короткое время.
3. Третья фаза «Комбинированная» (состояние плавающего заряда). Напряжение снижается до значения, которое можно безопасно применять в течение длительных периодов без значительного сокращения срока службы батареи. Во время этой фазы зарядный ток постепенно уменьшается до небольшого остаточного значения, которое компенсирует саморазряд аккумулятора.

УСТАНОВКА И ПОДКЛЮЧЕНИЕ

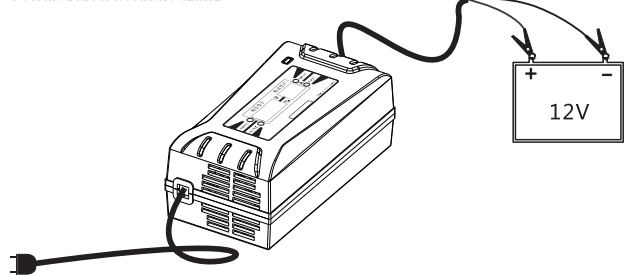

1. Подключите положительный (красный) зажим к положительному (POS, P, +) полюсу аккумулятора.
 2. Подключите отрицательный (черный) зажим к отрицательному (NEG, N, -) полюсу аккумулятора.
 3. Подключите зарядное устройство к подходящей электрической розетке. Не смотрите на аккумулятор при этом подключении (так как, возможно, появления кратковременной искры).
 4. При отсоединении отсоединяйте в обратной последовательности, сперва отключите прибор от электричества, потом отсоедините отрицательный полюс (или сначала положительный для систем с положительным заземлением).
- ВНИМАНИЕ!!! НЕ ДОПУСКАЕТСЯ ПЕРЕСЕЧЕНИЕ КЛЕММ АККУМУЛЯТОРА**
(прямой контакт плюсовой и минусовой клеммы между собой)

ПРОЦЕСС ЗАРЯДКИ

1. Проверьте напряжение и химический состав батареи.
2. Убедитесь, что вы правильно соединили зажимы аккумулятора или разъемы клемм с проушинами, а вилка сетевого шнура вставлена в электрическую розетку.
3. Нажмите кнопку режима, чтобы переключиться в соответствующий режим зарядки.
4. Светодиод режима загорится выбранным режимом зарядки, а значок зарядки загорится (в зависимости от состояния аккумулятора), указывая на то, что процесс зарядки начался.
5. Теперь зарядное устройство можно оставить подключенным к аккумулятору в любое время, чтобы обеспечить техническую зарядку.

ПОДКЛЮЧЕНИЕ К БАТАРЕЕ

1. Не подключайте вилку к розетке переменного тока, пока не будут выполнены все остальные подключения.
2. Определите правильную полярность клемм аккумулятора на аккумуляторе.
3. Не подключайтесь к карбюратору, топливопроводам или тонким деталям из листового металла.

ПРАВИЛА ТРАНСПОРТИРОВКИ-ХРАНЕНИЯ-УТИЛИЗАЦИИ

1. Устройство не требует какого-либо монтажа или дополнительной фиксации
2. Хранение и транспортировка устройства должны производиться в сухом помещении. Устройство требует бережного обращения, оберегайте его от воздействия пыли, грязи, ударов, влаги, огня и т.д.
3. Реализация устройства должна производиться в соответствии с действующим законодательством РФ.
4. После окончания срока службы изделия его нельзя выбрасывать вместе с обычным бытовым мусором. Вместо этого оно подлежит сдаче на утилизацию в соответствующий пункт приема электрического и электронного оборудования для последующей переработки и утилизации в соответствии с федеральным или местным законодательством. Обеспечивая правильную утилизацию данного продукта, вы помогаете сберечь природные ресурсы и предотвращаете ущерб для окружающей среды и здоровья людей, который возможен в случае ненадлежащего обращения. Более подробную информацию о пунктах приема и утилизации данного продукта можно получить в местных муниципальных органах или на предприятии по вывозу бытового мусора.

Произведено: Кумо ЛТД Юнит 1810 номер 1
Хунг Ту Род Квун Топ КЛН Гонконг
Изготовитель: Кумо ЛТД Юнит 1810 номер 1
Хунг Ту Род Квун Топ КЛН Гонконг
Сертификат: см. на упаковке.
Срок гарантии: 12 месяцев | Срок службы: 3 года
Организация по принятию претензий:
ООО «Неотехника», 121354, г. Москва,
ул. Дорогобужская, д. 14
Импортер: ООО «Неотехника», 121354,
г. Москва, ул. Дорогобужская, д. 14
Веб-сайт в России: www.qumo.ru

ID: 33565

Produced: 10.2021

